



KATALOG PRODUKTÓW

WWW.TASKHOME.PL



ul. Droga Olchowa 4
86-300 Grudziądz

MARZEC 2026

Przedstawiona oferta ma charakter informacyjny, nie stanowi oferty handlowej w rozumieniu Art.66.par.1 Kodeksu Cywilnego. Wszystkie przedstawione ceny są cenami netto i obowiązują na dzień 01.03.2026r.



POZNAJ NAS

TaskHome to nowa jakość na rynku domów modułowych w Polsce. Łączymy ponad 30-letnie doświadczenie w konstrukcjach stalowych, innowacyjną prefabrykację i elastyczne podejście do klienta, aby każdy mógł się cieszyć swoim wymarzonym domem w krótkim czasie - bez kompromisów w kwestii jakości, bezpieczeństwa i estetyki.

Wierzymy, że własny dom nie powinien być synonimem stresu, opóźnień ani niespodziewanych kosztów. Nasze hybrydowe domy modułowe to rozwiązanie, które łączy solidność, funkcjonalność i szybki czas realizacji - od rozpoczęcia budowy do gotowego stanu deweloperskiego w zaledwie 3 miesiące!

Oferujemy rozwiązania dla osób szukających domu całorocznego lub letniskowego, ceniących nowoczesne technologie, trwałość konstrukcji i komfort mieszkania. Nasze domy są odpowiedzią na potrzeby rodzin, inwestorów oraz osób, które chcą szybko i bezpiecznie zrealizować marzenie o własnym domu.



RODZAJE BUDYNKÓW



YOUR HOME, OUR TASK



MODEL ST



MODEL W



MODEL P



MODEL G

WWW.TASKHOME.PL



Budowa własnego domu nie musi trwać latami, wiązać z niekończącymi się problemami i generować dodatkowych kosztów. Model ST-1 to nowoczesny, czterosegmentowy dom modułowy o **powierzchni użytkowej ponad 85 m²**, zaprojektowany zgodnie z obowiązującymi normami i wymogami prawnymi. To rozwiązanie dla osób, które chcą w krótkim czasie zyskać wygodny, energooszczędny i w pełni funkcjonalny dom całoroczny.

Przemysłany układ pomieszczeń

Dom ST-1 łączy w sobie komfort codziennego życia i elastyczność aranżacji:

- salon z aneksem kuchennym - otwarta przestrzeń, idealna do wspólnego spędzania czasu,
- 3 sypialnie - przestrzeń dla całej rodziny lub dodatkowe pokoje do pracy i wypoczynku,
- 2 łazienki,
- wiatrołap,
- pomieszczenie techniczne - z rekuperatorem, który zapewnia sprawną wentylację i oszczędność energii.

WARIANTY MODELU ST



WARIANT ST-1



WARIANT ST-2



WARIANT ST-3



WARIANT ST-4

WWW.TASKHOME.PL



YOUR HOME, OUR TASK

WARIANT PODSTAWOWY ST-1

STAN DEWELOPERSKI: OD 450 000 PLN NETTO

Powierzchnia użytkowa parteru: 50,44m²

Powierzchnia użytkowa piętra: 35,33m²

Łączna powierzchnia użytkowa: 85,77m²



Przedstawiona oferta ma charakter informacyjny, nie stanowi oferty handlowej w rozumieniu Art.66.par.1 Kodeksu Cywilnego. Wszystkie przedstawione ceny są cenami netto i obowiązują na dzień 01.03.2026r.

WWW.TASKHOME.PL

WARIANT PODSTAWOWY ST-1



RZUT PARTERU

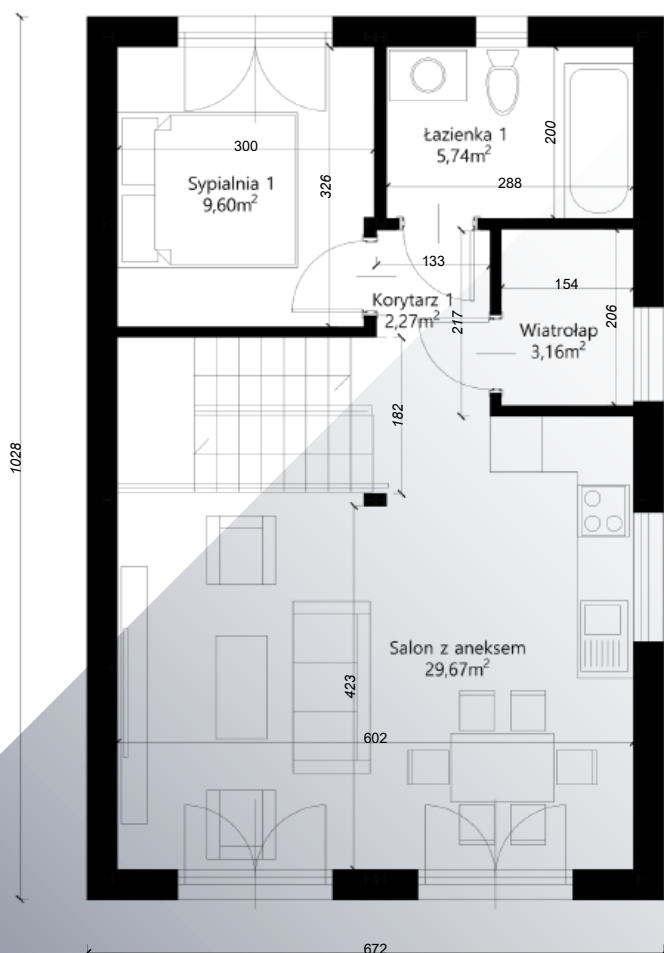

RZUT PIĘTRA

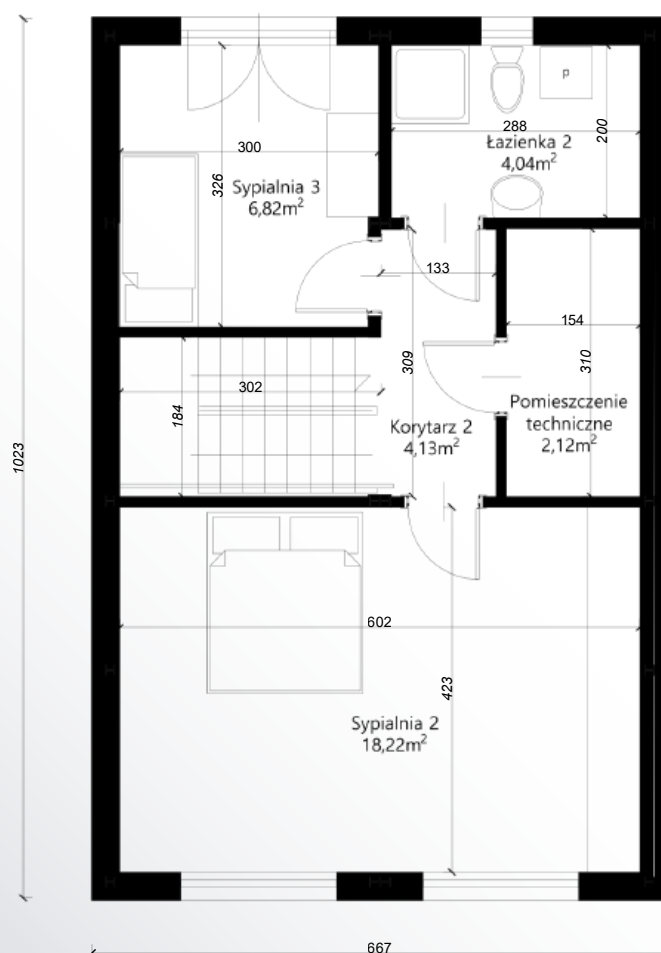

FUNDAMENT: OD 30 000 PLN

OGRZEWANIE PODŁOGOWE: 22 500 PLN

OGRZEWANIE - GRZEJNIKI: 7 000 PLN

OGRZEWANIE - FOLIE I MATY GRZEWCZE: 16 000 PLN

FOTOWOLTAIKA: 25 000 PLN

REKUPERACJA:: 25 500 PLN

POMPA CIEPŁA: 32 000 PLN

TRANSPORT I MONTAŻ (DO 15KM OD SIEDZIBY FIRMY): 33 000 PLN

Przedstawiona oferta ma charakter informacyjny, nie stanowi oferty handlowej w rozumieniu Art.66.par.1 Kodeksu Cywilnego. Wszystkie przedstawione ceny są cenami netto i obowiązują do dnia 01.03.2026r.

WWW.TASKHOME.PL



YOUR HOME, OUR TASK

WARIANT ST-2

STAN DEWELOPERSKI: OD 575 000 PLN NETTO

Powierzchnia użytkowa parteru: 71,20m²

Powierzchnia użytkowa piętra: 35,33m²

Łączna powierzchnia użytkowa: 106,53m²



Przedstawiona oferta ma charakter informacyjny, nie stanowi oferty handlowej w rozumieniu Art.66.par.1 Kodeksu Cywilnego. Wszystkie przedstawione ceny są cenami netto i obowiązują na dzień 01.03.2026r.

WWW.TASKHOME.PL

WARIANT ST-2



RZUT PARTERU

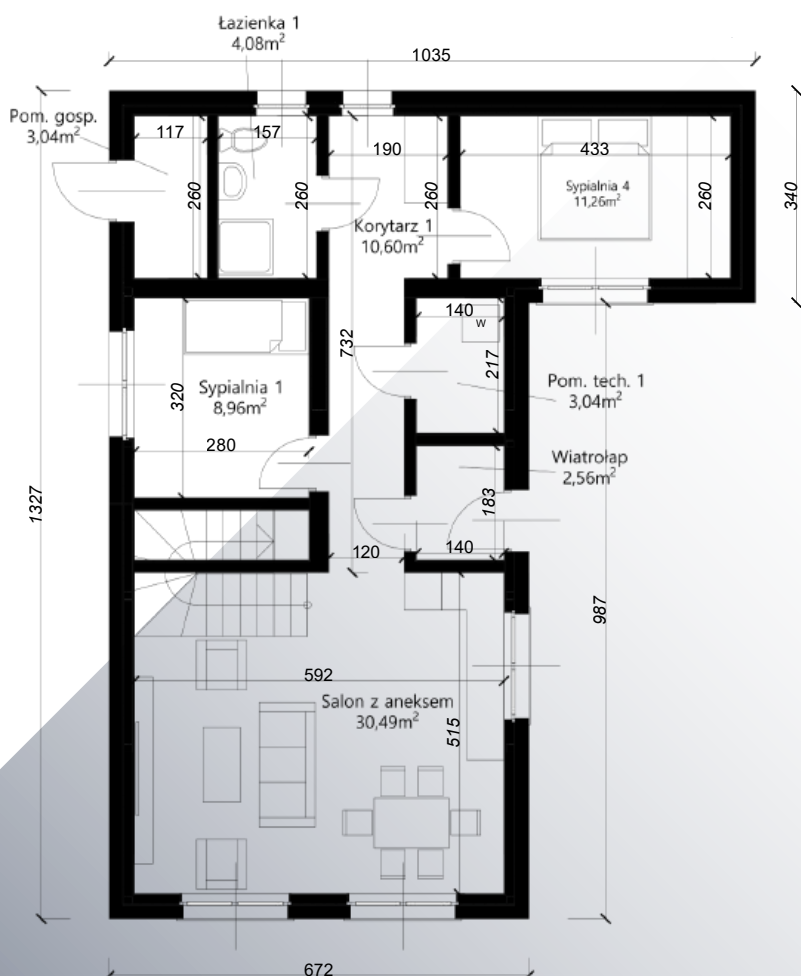

RZUT PIĘTRA

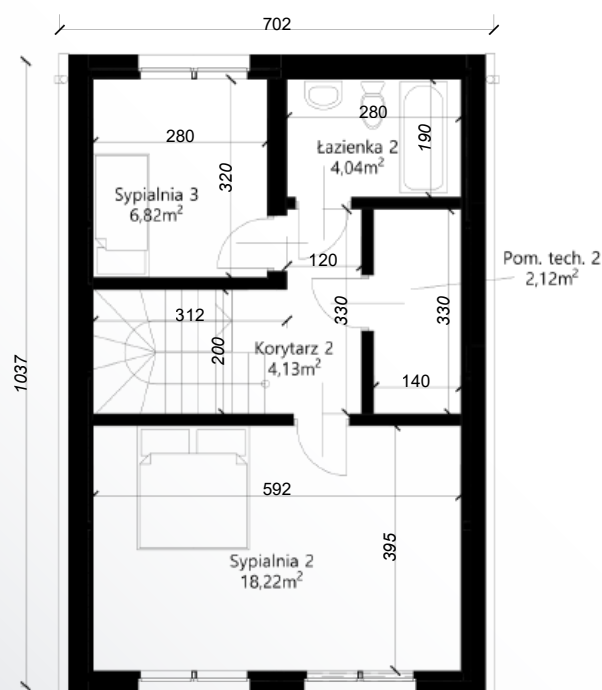

FUNDAMENT: OD 45 000 PLN

OGRZEWANIE PODŁOGOWE: 27 500 PLN

OGRZEWANIE - GRZEJNIKI: 9 000 PLN

OGRZEWANIE - FOLIE I MATY GRZEWCZE: 19 000 PLN

FOTOWOLTAIKA: 25 000 PLN

REKUPERACJA:: 25 500 PLN

POMPA CIEPŁA: 32 000 PLN

TRANSPORT I MONTAŻ (DO 15KM OD SIEDZIBY FIRMY): 44 000 PLN

Przedstawiona oferta ma charakter informacyjny, nie stanowi oferty handlowej w rozumieniu Art.66.par.1 Kodeksu Cywilnego. Wszystkie przedstawione ceny są cenami netto i obowiązują do dnia 01.03.2026r.

WWW.TASKHOME.PL



YOUR HOME, OUR TASK

WARIANT ST-3

STAN DEWELOPERSKI: OD 670 000 PLN NETTO

Powierzchnia użytkowa parteru: 106,54m²

Powierzchnia użytkowa piętra: 35,33m²

Łączna powierzchnia użytkowa: 141,87m²



Przedstawiona oferta ma charakter informacyjny, nie stanowi oferty handlowej w rozumieniu Art.66.par.1 Kodeksu Cywilnego. Wszystkie przedstawione ceny są cenami netto i obowiązują na dzień 01.03.2026r.

WWW.TASKHOME.PL

WARIANT ST-3



RZUT PARTERU

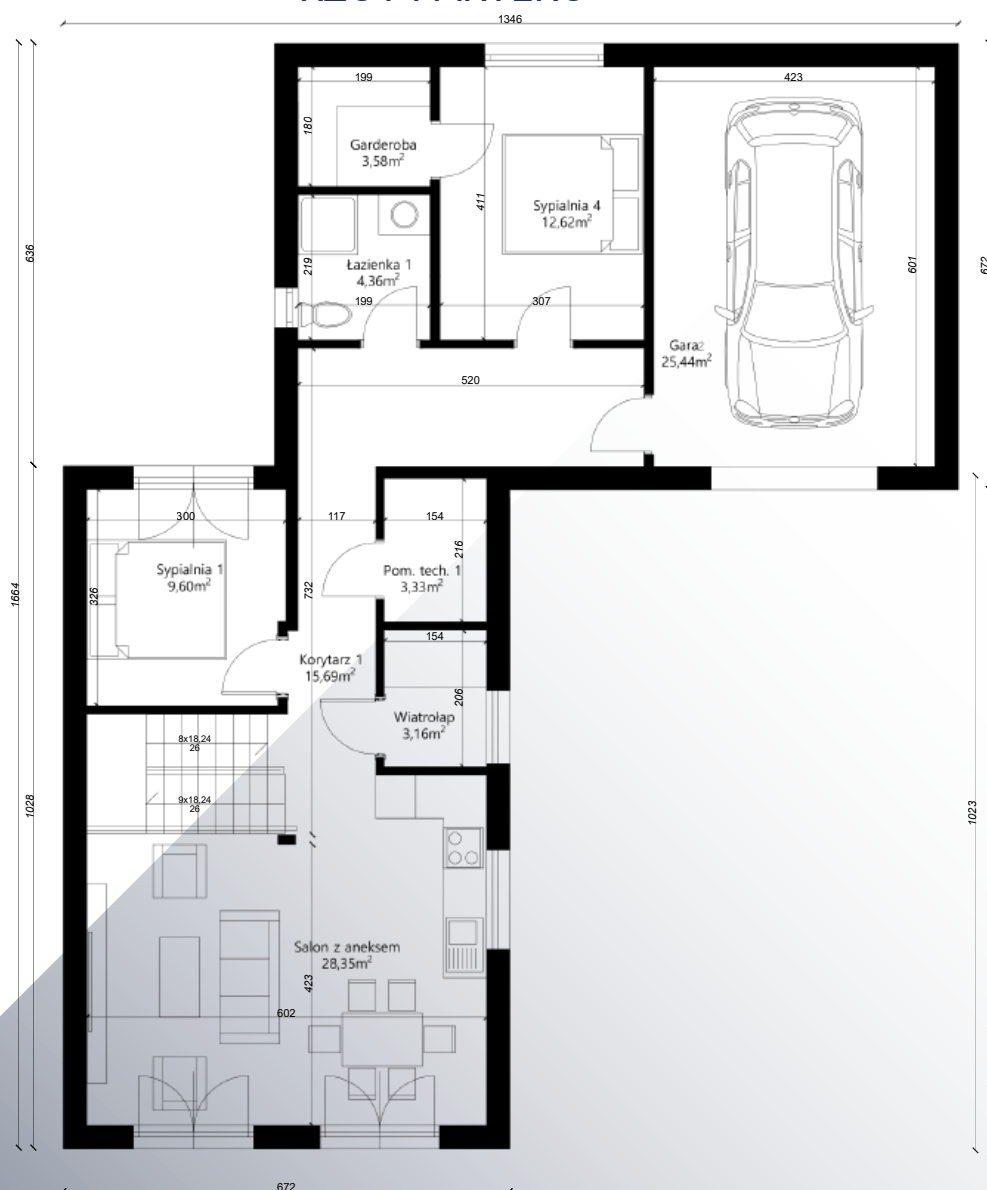

RZUT PIĘTRA

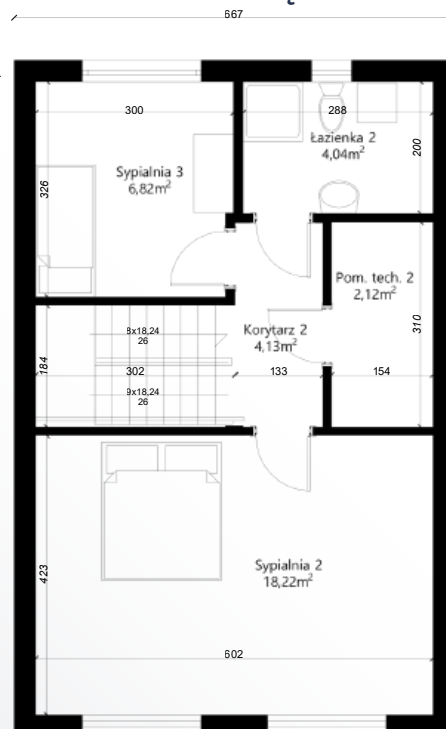

FUNDAMENT: OD 51 000 PLN

OGRZEWANIE PODŁOGOWE: 28 700 PLN

OGRZEWANIE - GRZEJNIKI: 9 000 PLN

OGRZEWANIE - FOLIE I MATY GRZEWCZE: 21 000 PLN

FOTOWOLTAIKA: 25 000 PLN

REKUPERACJA:: 25 500 PLN

POMPA CIEPŁA: 32 000 PLN

TRANSPORT I MONTAŻ (DO 15KM OD SIEDZIBY FIRMY): 51 000 PLN

Przedstawiona oferta ma charakter informacyjny, nie stanowi oferty handlowej w rozumieniu Art.66.par.1 Kodeksu Cywilnego. Wszystkie przedstawione ceny są cenami netto i obowiązują od dnia 01.03.2026r.

WWW.TASKHOME.PL



YOUR HOME, OUR TASK

WARIANTY ST-3

Wariant ST-3 można wykonać w różnych konfiguracjach - w zależności od potrzeb klienta i warunków zabudowy.

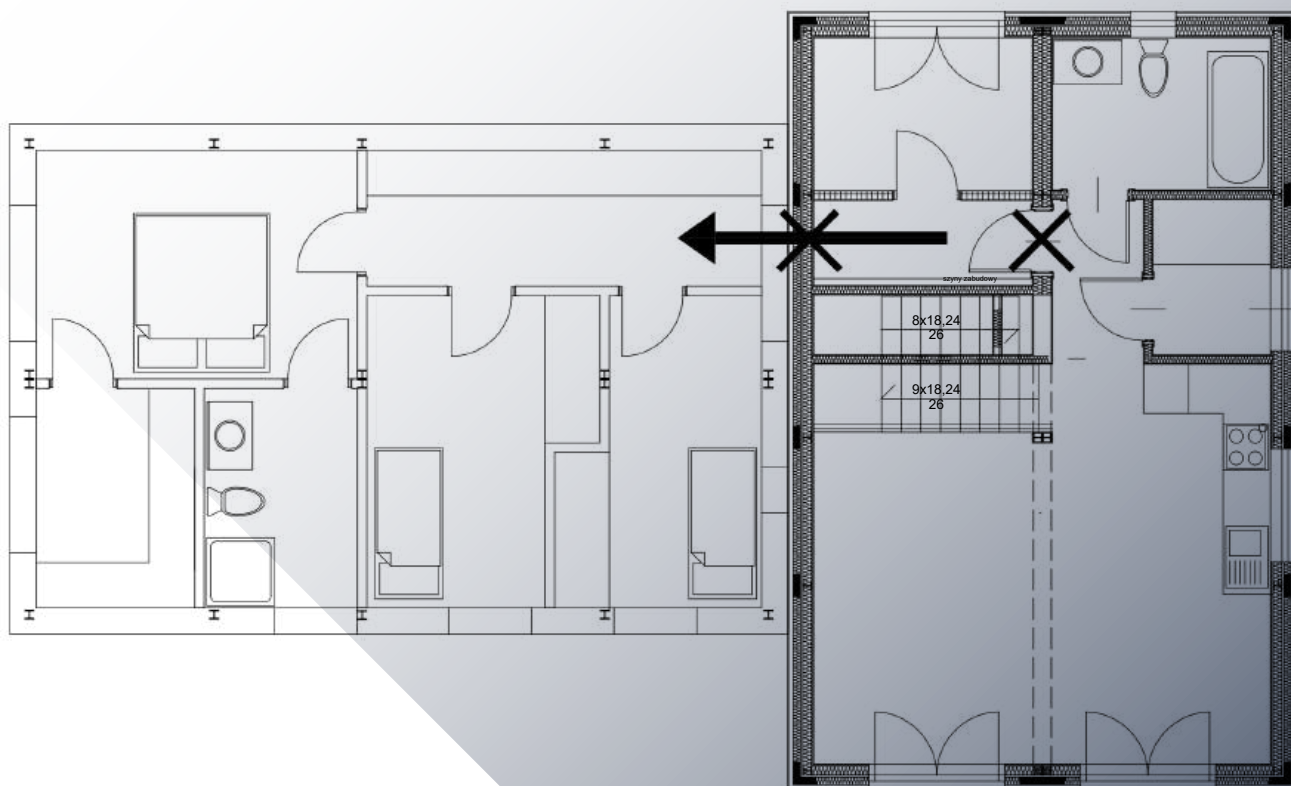

WARIANTY ST-3

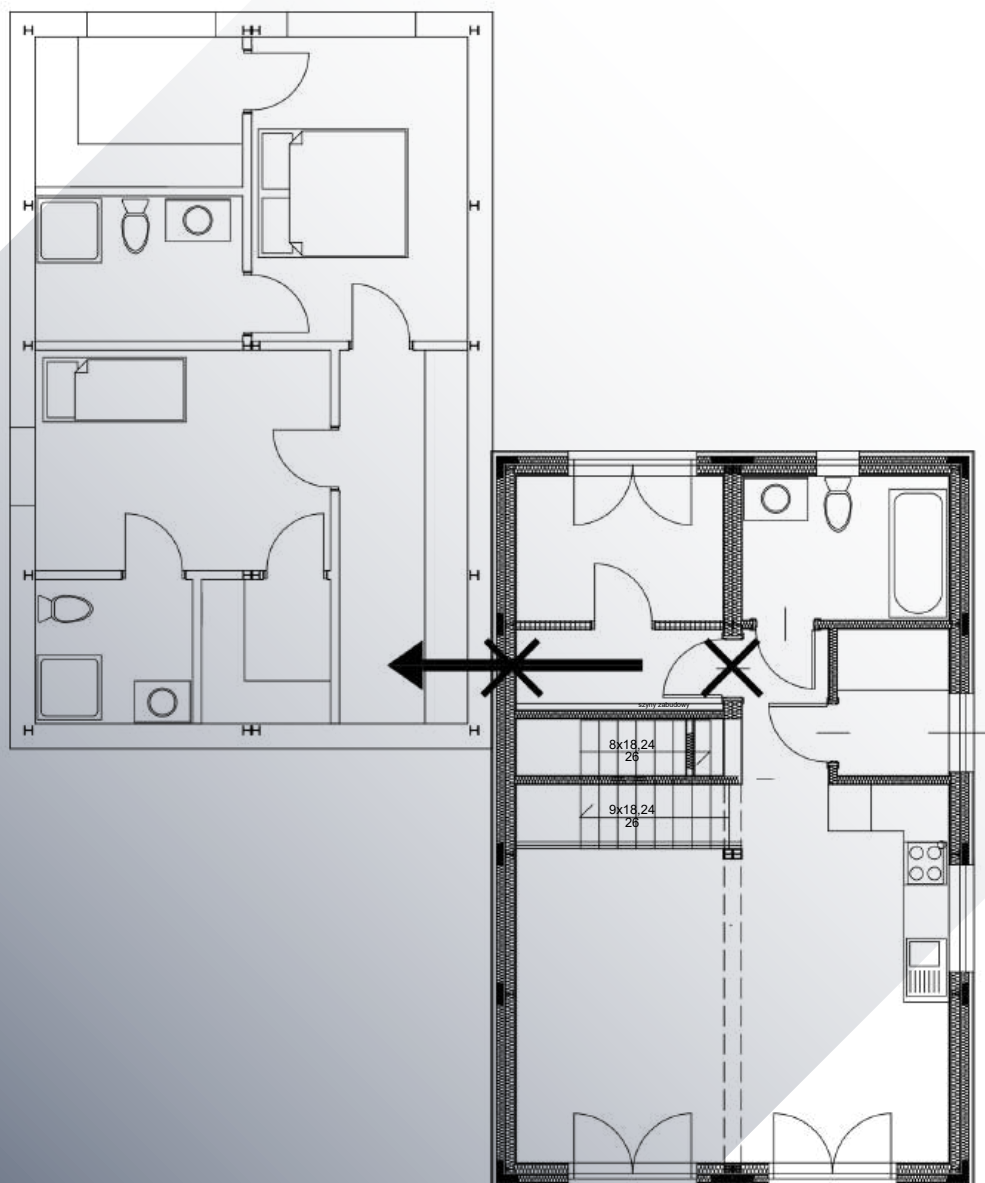

WWW.TASKHOME.PL



YOUR HOME, OUR TASK

WARIANT ST-4

STAN DEWELOPERSKI: OD 750 000 PLN NETTO

Powierzchnia użytkowa lewego parteru: 50,44m²

Powierzchnia użytkowa piętra: 35,33m²

Powierzchnia użytkowa łącznika: 5,73m²

Powierzchnia użytkowa prawego parteru: 55,84m²

Łączna powierzchnia użytkowa parteru: 112,01m²

Łączna powierzchnia użytkowa: 147,34m²



Przedstawiona oferta ma charakter informacyjny, nie stanowi oferty handlowej w rozumieniu Art.66.par.1 Kodeksu Cywilnego. Wszystkie przedstawione ceny są cenami netto i obowiązują na dzień 01.03.2026r.

WWW.TASKHOME.PL

WARIANT ST-4



YOUR HOME, OUR TASK

RZUT PARTERU



RZUT PIĘTRA

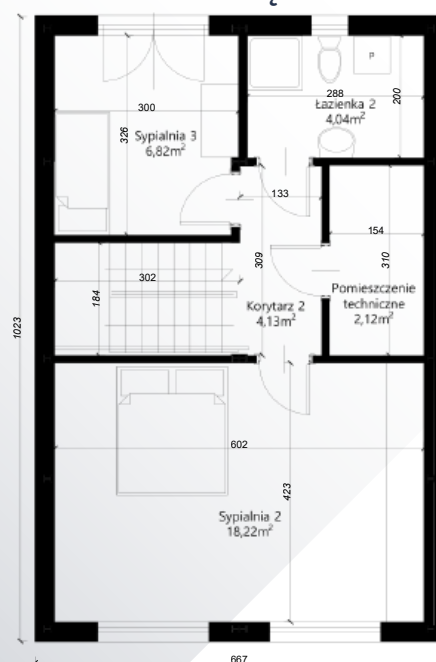

FUNDAMENT: OD 65 000 PLN

OGRZEWANIE PODŁOGOWE: 35 000 PLN

OGRZEWANIE - GRZEJNIKI: 12 000 PLN

OGRZEWANIE - FOLIE I MATY GRZEWCZE: 24 000 PLN

FOTOWOLTAIKA: 25 000 PLN

REKUPERACJA: 28 000 PLN

POMPA CIEPŁA: 40 000 PLN

TRANSPORT I MONTAŻ (DO 15KM OD SIEDZIBY FIRMY): 57 000 PLN

Przedstawiona oferta ma charakter informacyjny, nie stanowi oferty handlowej w rozumieniu Art.66.par.1 Kodeksu Cywilnego. Wszystkie przedstawione ceny są cenami netto i obowiązują do dnia 01.03.2026r.

WWW.TASKHOME.PL



YOUR HOME, OUR TASK

WARIANTY ST-4

Wariant ST-4 można wykonać w różnych konfiguracjach - w zależności od potrzeb klienta i warunków zabudowy.

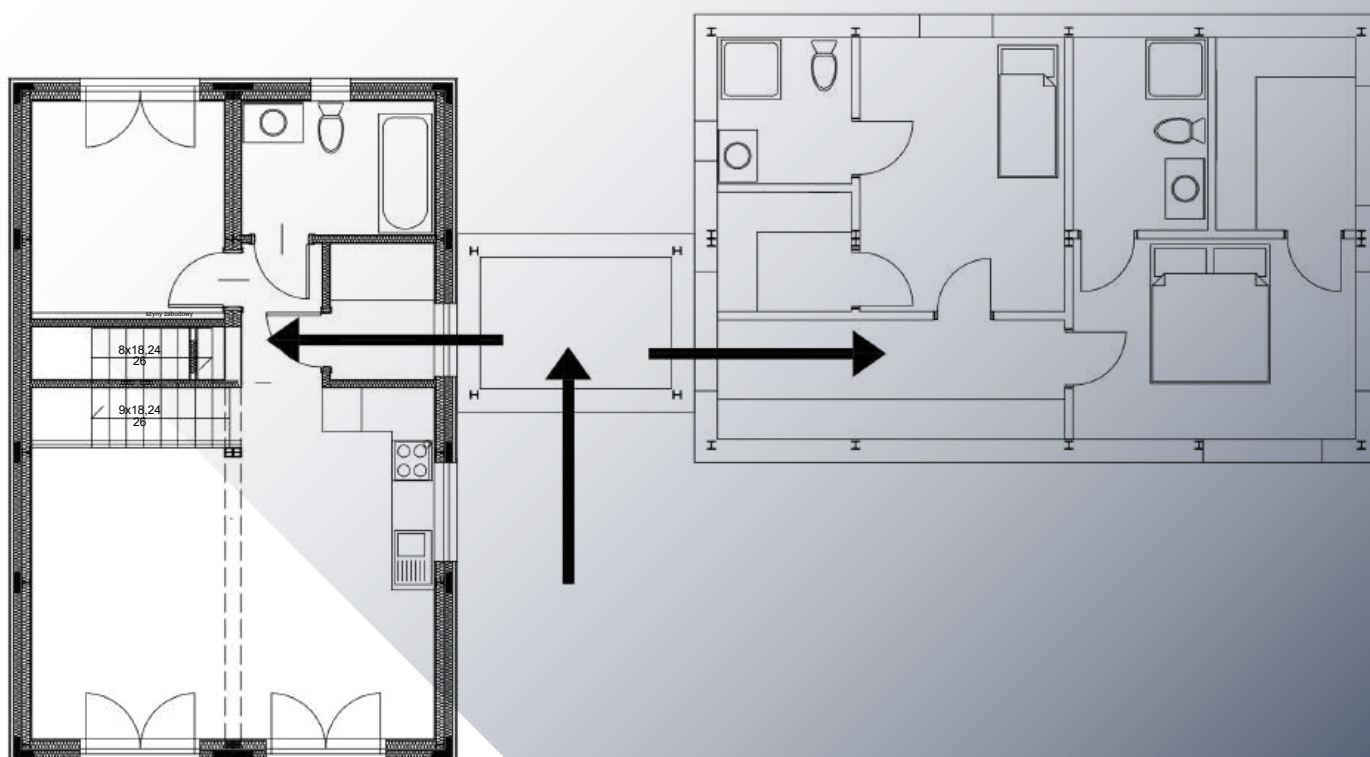

WARIANTY ST-4

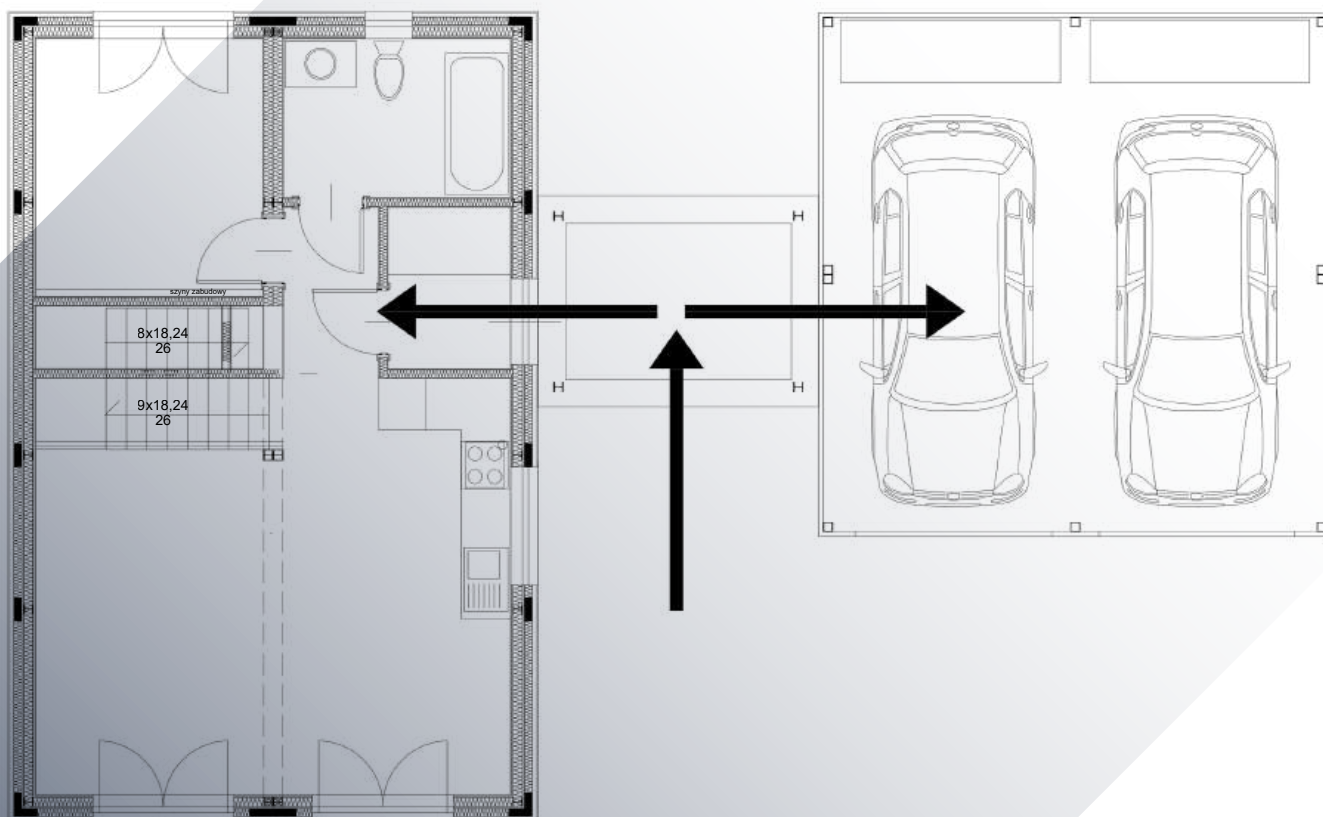

MODEL P

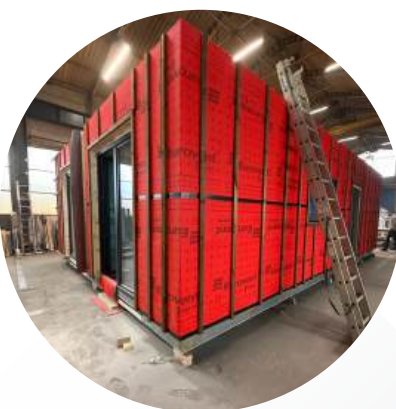

Model P to nowoczesny dom modułowy w stylistyce kostki (Cube), wyróżniający się prostą, geometryczną bryłą oraz ponadczasowym designem. To propozycja dla osób, które chcą w krótkim czasie zamieszkać w wygodnym, energooszczędnym domu całorocznym, zaprojektowanym zgodnie z aktualnymi normami budowlanymi i obowiązującymi przepisami.

Dom model P-1 oferuje **103,11 m² powierzchni użytkowej**, zapewniając komfortową przestrzeń dla całej rodziny. Przemysłany układ wnętrza łączy funkcjonalność z możliwością swobodnej aranżacji, dzięki czemu dom łatwo dopasować do indywidualnych potrzeb mieszkańców.

Funkcjonalny układ pomieszczeń

- wewnątrz domu zostało zaprojektowane z myślą o codziennym komforcie użytkownika,
- salon z aneksem kuchennym – otwarta, jasna strefa dzienna sprzyjająca wspólnemu spędzaniu czasu,
- 3 sypialnie – komfortowe pokoje dla domowników lub do aranżacji jako gabinet czy pokój gościnny,
- 2 łazienki – wygodne rozwiązanie dla rodziny,
- wiatrołap – funkcjonalna strefa wejściowa,
- pomieszczenie techniczne – przeznaczone na instalacje.

WARIANTY MODELU P



WARIANT P-1



WARIANT P-P1



WARIANT P-P2



WARIANT P-P3

WWW.TASKHOME.PL



YOUR HOME, OUR TASK

WARIANT P-1

STAN DEWELOPERSKI: OD 510 000 PLN NETTO

Powierzchnia użytkowa parteru: 53,47m²

Powierzchnia użytkowa piętra: 49,64m²

Łączna powierzchnia użytkowa: 103,11m²



Przedstawiona oferta ma charakter informacyjny, nie stanowi oferty handlowej w rozumieniu Art.66.par.1 Kodeksu Cywilnego. Wszystkie przedstawione ceny są cenami netto i obowiązują na dzień 01.03.2026r.

WWW.TASKHOME.PL

WARIANT P-1



YOUR HOME, OUR TASK

RZUT PARTERU

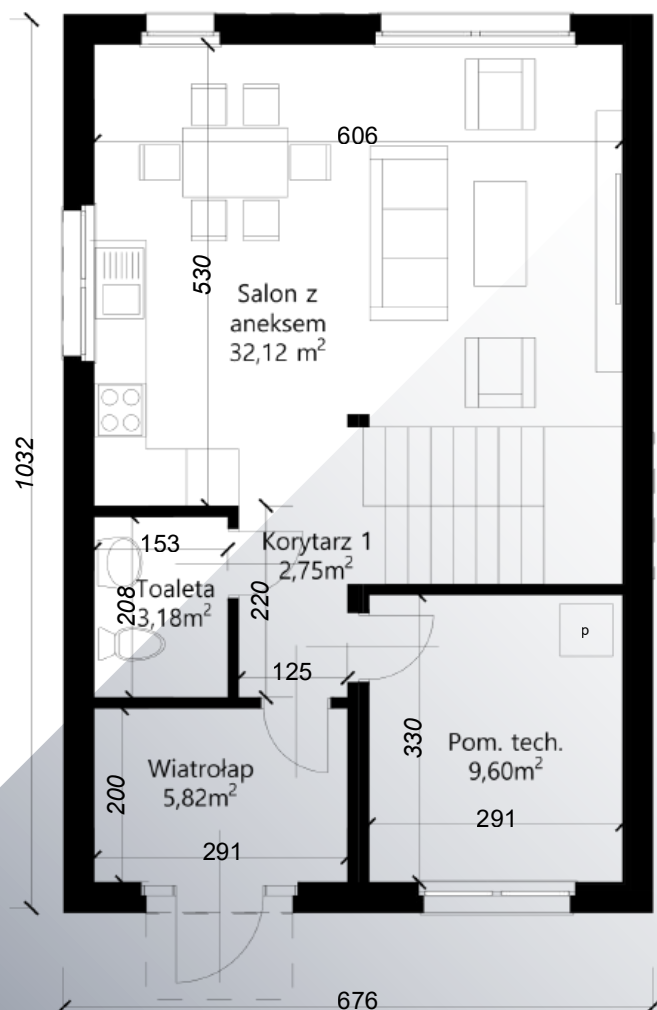

RZUT PIĘTRA

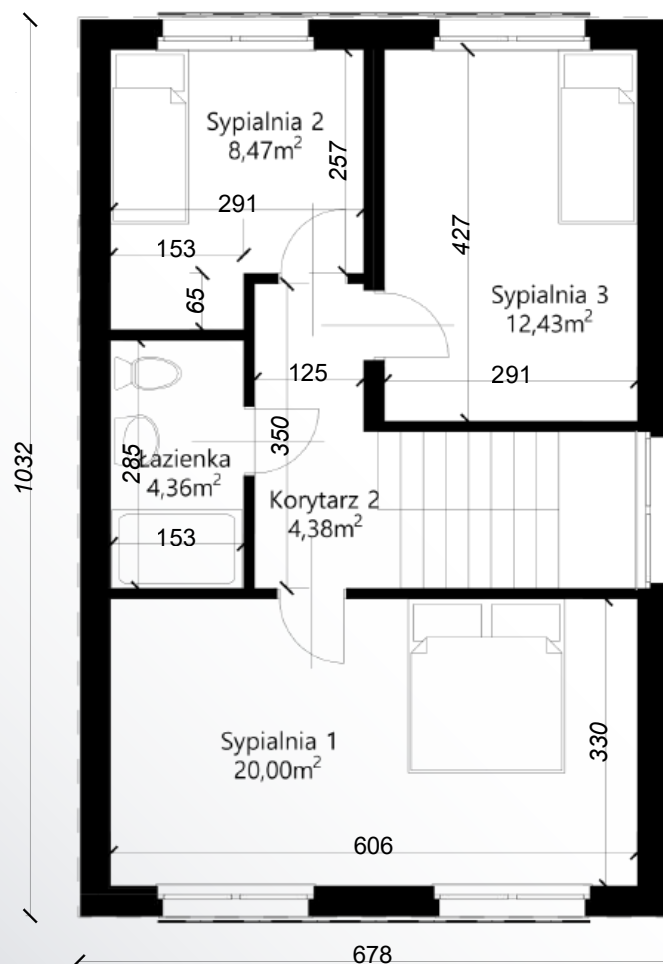

FUNDAMENT: OD 30 000 PLN

OGRZEWANIE PODŁOGOWE: 22 500 PLN

OGRZEWANIE - GRZEJNIKI: 7 000 PLN

OGRZEWANIE - FOLIE I MATY GRZEWCZE: 16 000 PLN

FOTOWOLTAIKA: 25 000 PLN

REKUPERACJA:: 25 500 PLN

POMPA CIEPŁA: 32 000 PLN

TRANSPORT I MONTAŻ (DO 15KM OD SIEDZIBY FIRMY): 33 000 PLN

Przedstawiona oferta ma charakter informacyjny, nie stanowi oferty handlowej w rozumieniu Art.66.par.1 Kodeksu Cywilnego. Wszystkie przedstawione ceny są cenami netto i obowiązują do dnia 01.03.2026r.

WWW.TASKHOME.PL



WARIANT P-P1

STAN DEWELOPERSKI: OD 250 000 PLN NETTO

Łączna powierzchnia użytkowa: 56,03m²



Przedstawiona oferta ma charakter informacyjny, nie stanowi oferty handlowej w rozumieniu Art.66.par.1 Kodeksu Cywilnego. Wszystkie przedstawione ceny są cenami netto i obowiązują na dzień 01.03.2026r.

WWW.TASKHOME.PL

WARIANT P-P1

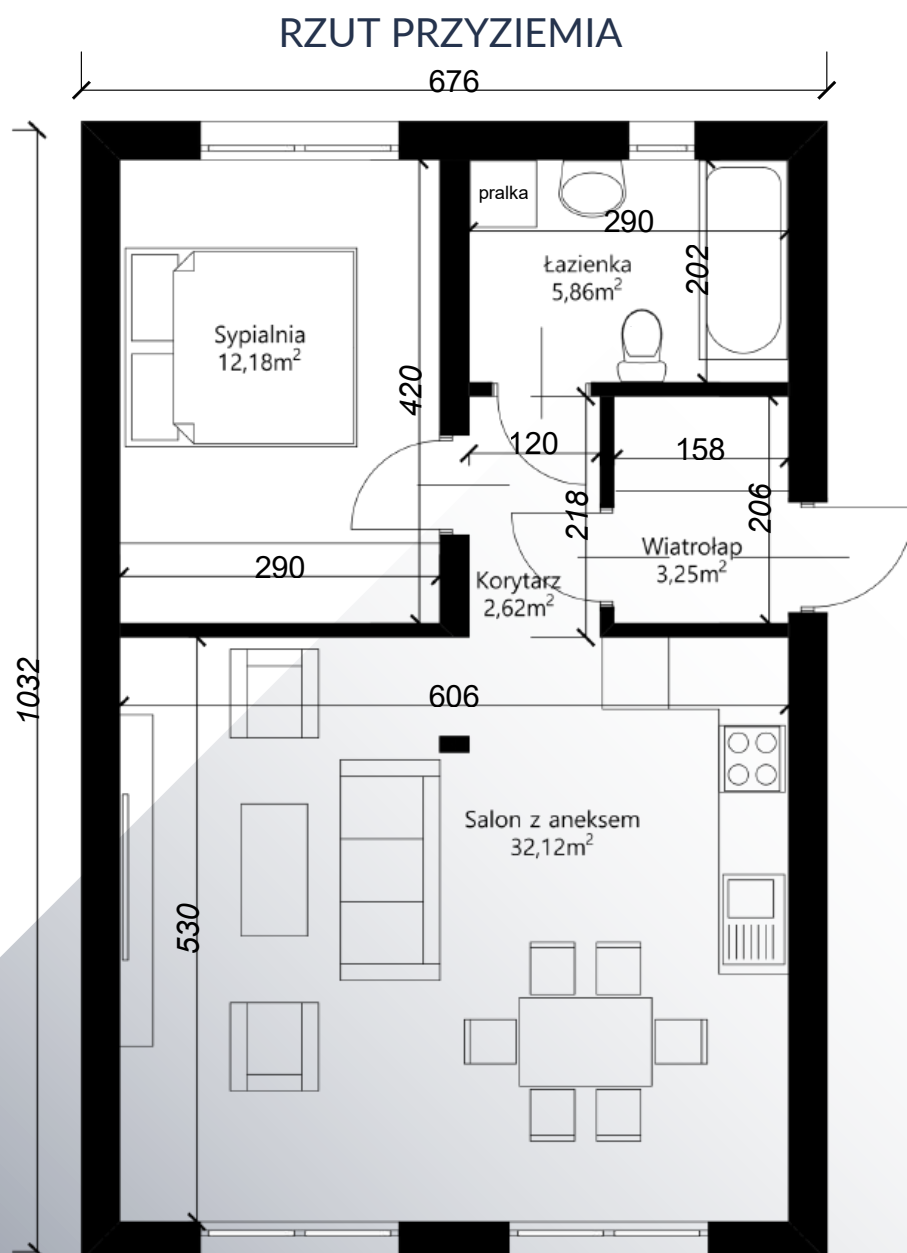

FUNDAMENT: OD 30 000 PLN

OGRZEWANIE PODŁOGOWE: 14 000 PLN

OGRZEWANIE - GRZEJNIKI: 5 000 PLN

OGRZEWANIE - FOLIE I MATY GRZEWCZE: 10 000 PLN

FOTOWOLTAIKA: 25 000 PLN

REKUPERACJA:: 14 000 PLN

POMPA CIEPŁA: 32 000 PLN

TRANSPORT I MONTAŻ (DO 15KM OD SIEDZIBY FIRMY): 18 000 PLN

Przedstawiona oferta ma charakter informacyjny, nie stanowi oferty handlowej w rozumieniu Art.66.par.1 Kodeksu Cywilnego. Wszystkie przedstawione ceny są cenami netto i obowiązują do dnia 01.03.2026r.

WWW.TASKHOME.PL



WARIANT P-P2

STAN DEWELOPERSKI: OD 390 000 PLN NETTO

Łączna powierzchnia użytkowa: 74,00m²



Przedstawiona oferta ma charakter informacyjny, nie stanowi oferty handlowej w rozumieniu Art.66.par.1 Kodeksu Cywilnego. Wszystkie przedstawione ceny są cenami netto i obowiązują na dzień 01.03.2026r.

WWW.TASKHOME.PL

WARIANT P-P2

RZUT PRZYZIEMIA

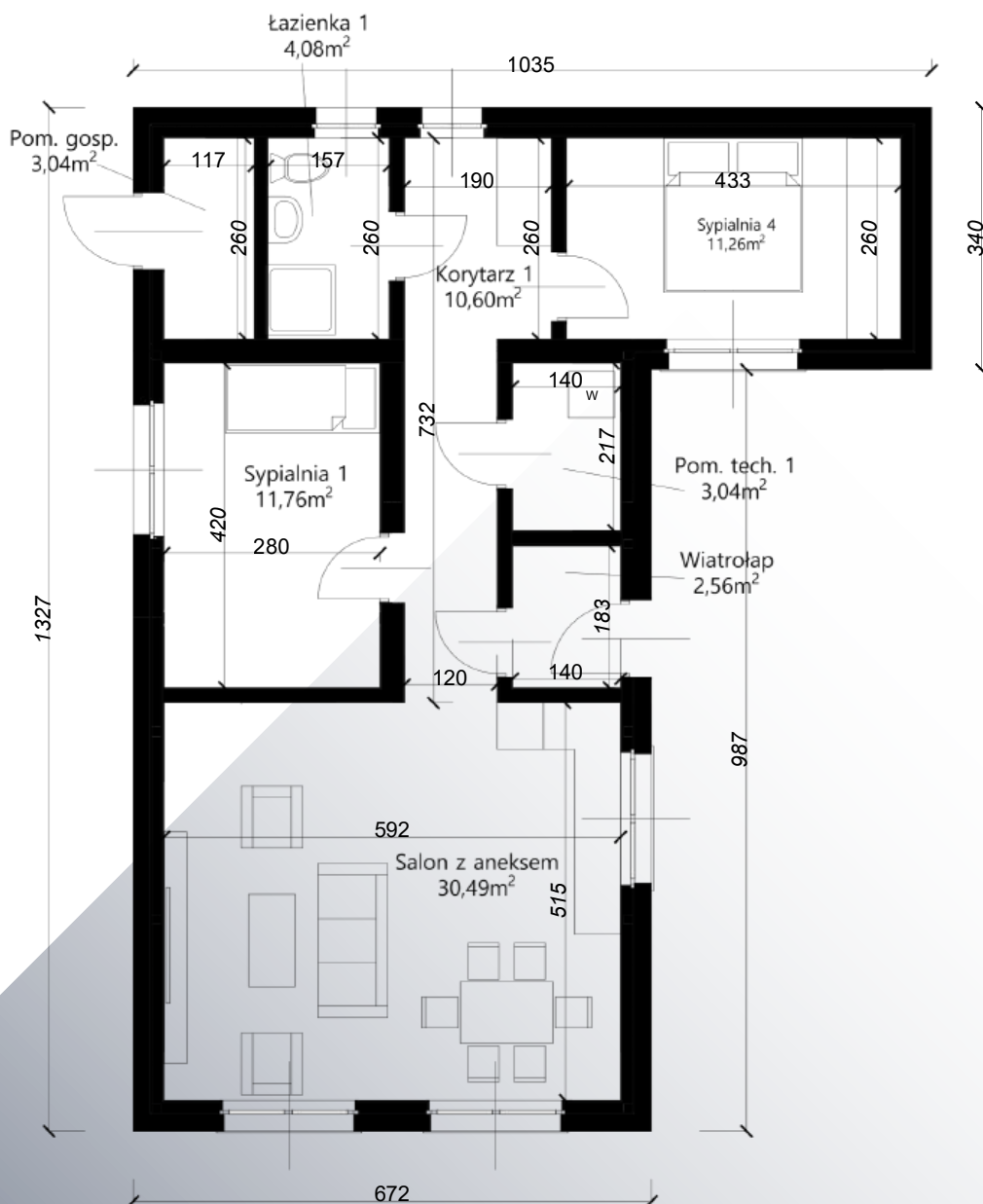

FUNDAMENT: OD 45 000 PLN

OGRZEWANIE PODŁOGOWE: 18 000 PLN

OGRZEWANIE - GRZEJNIKI: 6 000 PLN

OGRZEWANIE - FOLIE I MATY GRZEWICZE: 12 000 PLN

FOTOWOLTAIKA: 25 000 PLN

REKUPERACJA:: 14 000 PLN

POMPA CIEPŁA: 32 000 PLN

TRANSPORT I MONTAŻ (DO 15KM OD SIEDZIBY FIRMY): 33 000 PLN

Przedstawiona oferta ma charakter informacyjny, nie stanowi oferty handlowej w rozumieniu Art.66.par.1 Kodeksu Cywilnego. Wszystkie przedstawione ceny są cenami netto i obowiązują od dnia 01.03.2026r.

WWW.TASKHOME.PL



WARIANT P-P3

STAN DEWELOPERSKI: OD 480 000 PLN NETTO

Łączna powierzchnia użytkowa: 103,61m²



Przedstawiona oferta ma charakter informacyjny, nie stanowi oferty handlowej w rozumieniu Art.66.par.1 Kodeksu Cywilnego. Wszystkie przedstawione ceny są cenami netto i obowiązują na dzień 01.03.2026r.

WWW.TASKHOME.PL

WARIANT P-P3



RZUT PRZYZIEMIA

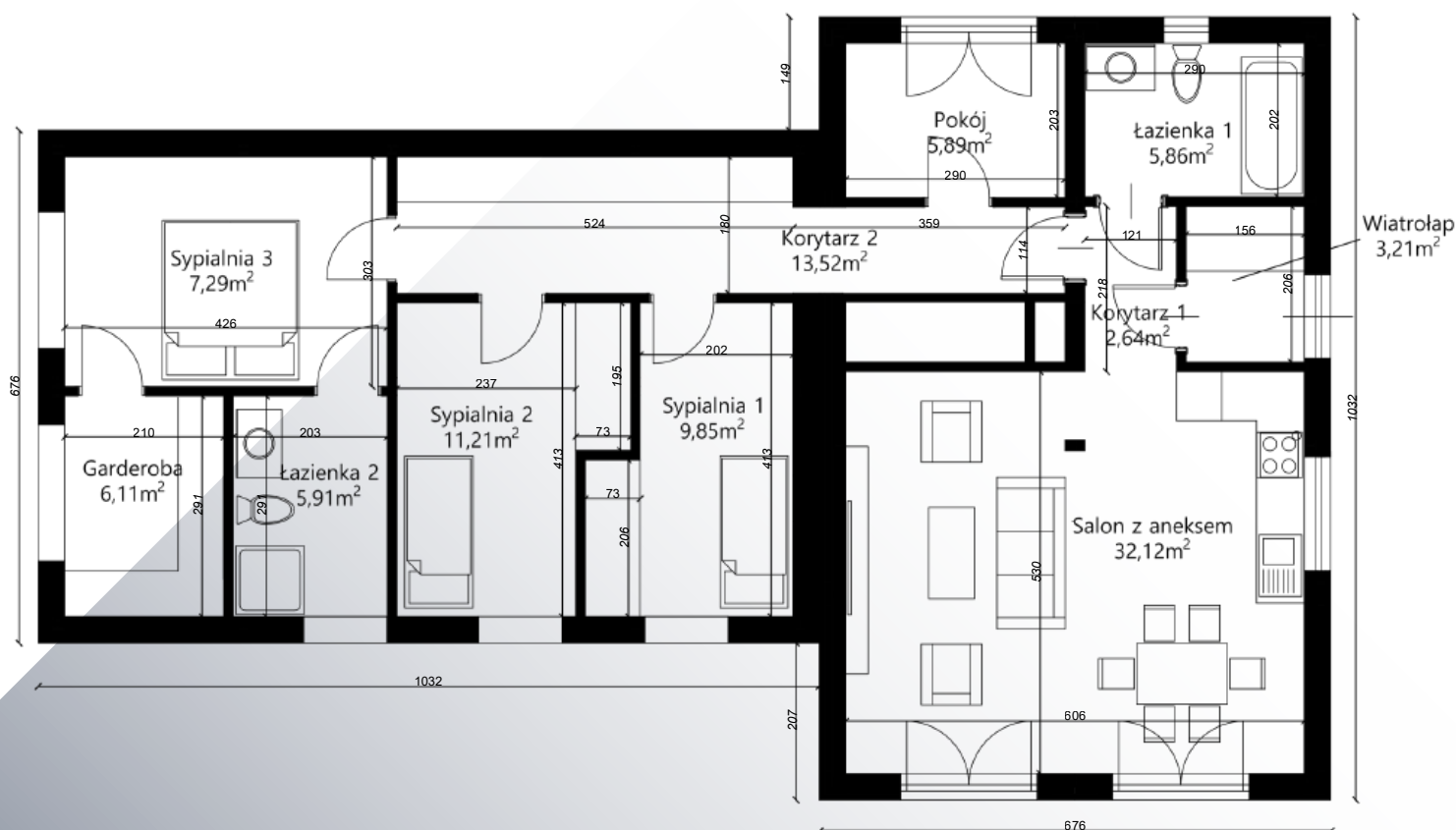

FUNDAMENT: OD 60 000 PLN

OGRZEWANIE PODŁOGOWE: 22 500 PLN

OGRZEWANIE - GRZEJNIKI: 9 000 PLN

OGRZEWANIE - FOLIE I MATY GRZEWCZE: 16 000 PLN

FOTOWOLTAIKA: 25 000 PLN

REKUPERACJA:: 25 500 PLN

POMPA CIEPŁA: 32 000 PLN

TRANSPORT I MONTAŻ (DO 15KM OD SIEDZIBY FIRMY): 33 000 PLN

Przedstawiona oferta ma charakter informacyjny, nie stanowi oferty handlowej w rozumieniu Art.66.par.1 Kodeksu Cywilnego. Wszystkie przedstawione ceny są cenami netto i obowiązują do dnia 01.03.2026r.

WWW.TASKHOME.PL

MODEL G



Garaż modułowy to nowoczesne i praktyczne rozwiązanie dla osób, które chcą w krótkim czasie zyskać solidną, estetyczną i funkcjonalną przestrzeń do parkowania samochodów oraz przechowywania sprzętu. Prosta, nowoczesna bryła dobrze wpisuje się zarówno w zabudowę jednorodzinną, jak i nowoczesne osiedla czy działki rekreacyjne.

Garaż o wymiarach 6,65 × 6,5 m to komfortowy, dwustanowiskowy obiekt, który zapewnia wygodne parkowanie dwóch samochodów oraz dodatkowe miejsce na rowery, narzędzia czy sprzęt ogrodowy. Konstrukcja modułowa pozwala na szybki montaż oraz możliwość dopasowania wykończenia do stylistyki budynku mieszkalnego.

Trwała i energooszczędna konstrukcja

Obiekt wykonany jest z nowoczesnych płyt warstwowych o grubości 8 cm z rdzeniem z pianki PIR, co przekłada się na dobrą izolacyjność termiczną oraz odporność na warunki atmosferyczne. Takie rozwiązanie zapewnia stabilną temperaturę wewnątrz garażu, ogranicza straty ciepła i wpływa na trwałość całej konstrukcji. Garaż sprawdzi się zarówno jako obiekt nieogrzewany, jak i w wersji z możliwością doposażenia w instalacje.

WARIANTY MODELU G



WARIANT G-1



WARIANT G-2

WKRÓTCE

STAN DEWELOPERSKI: OD 52 700 PLN NETTO

Łączna powierzchnia użytkowa: 41,95m²



Przedstawiona oferta ma charakter informacyjny, nie stanowi oferty handlowej w rozumieniu Art.66.par.1 Kodeksu Cywilnego. Wszystkie przedstawione ceny są cenami netto i obowiązują na dzień 01.03.2026r.

WARIANT G-1



RZUT PRZYZIEMIA

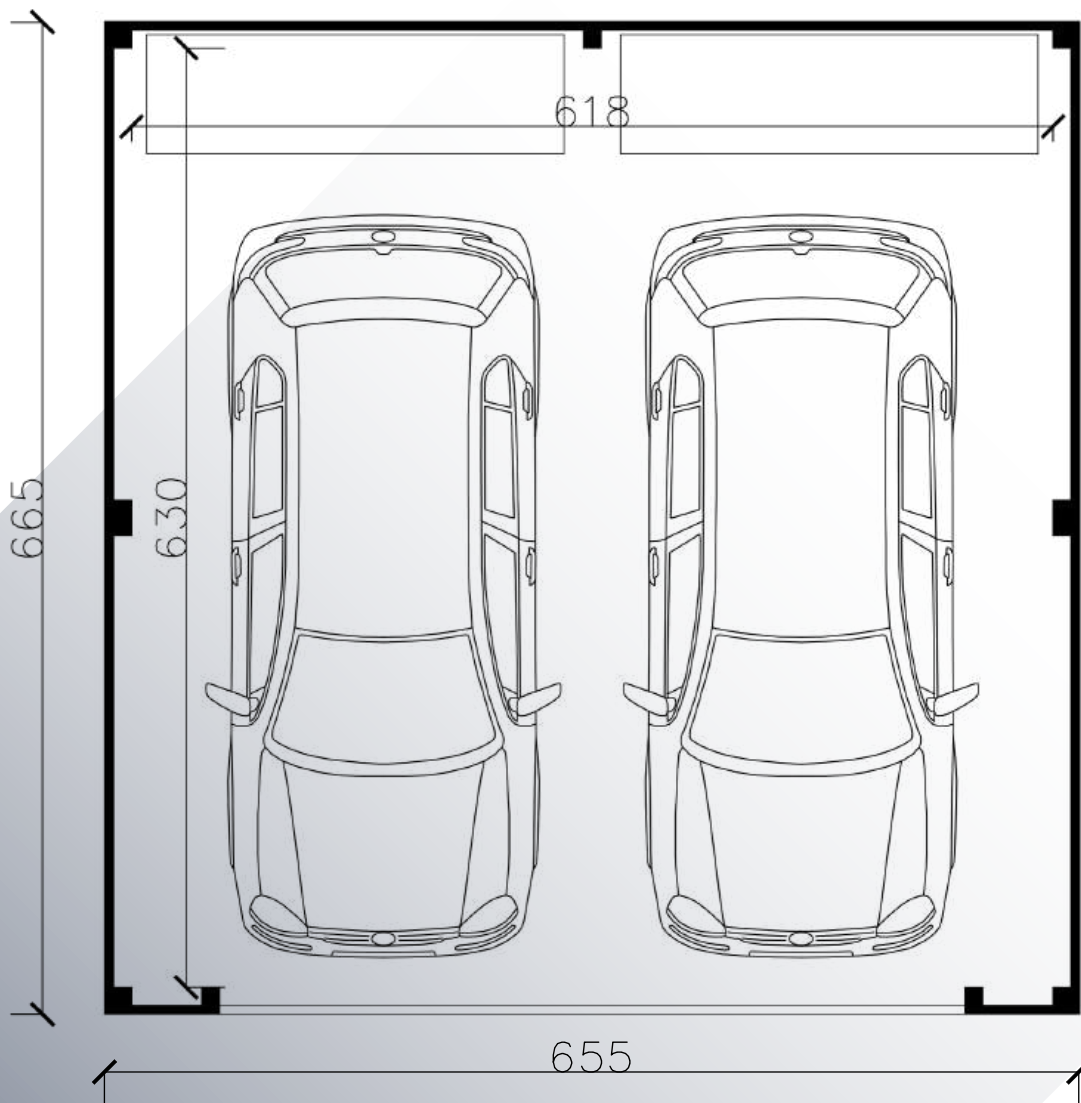

BRAMA GARAŻOWA DWUSTANOWISKOWA AUTOMATYCZNA: OD 8 500 PLN
RAMA GARAŻOWA JEDNOSTANOWISKOWA RĘCZNA: OD 3 400 PLN
TRANSPORT I MONTAŻ (DO 15KM OD SIEDZIBY FIRMY): 13 000 PLN

Przedstawiona oferta ma charakter informacyjny, nie stanowi oferty handlowej w rozumieniu Art.66.par.1 Kodeksu Cywilnego. Wszystkie przedstawione ceny są cenami netto i obowiązują do dnia 01.03.2026r.

WWW.TASKHOME.PL

MODEL W



Marzysz o własnym domu na weekendowe wypady, wakacyjne urlopy czy rodzinne spotkania za miastem? Model W-1 to jednosegmentowy domek letniskowy o powierzchni zabudowy 35 m², który łączy prostotę posadowienia z wygodą użytkowania i pełną funkcjonalnością.

Praktyczny układ pomieszczeń

Choć kompaktowy, domek letniskowy W-1 ma wszystko, czego potrzeba do komfortowego wypoczynku:

- Salon z aneksem kuchennym – serce domku, w którym można wspólnie gotować, spędzać czas i cieszyć się wakacyjną atmosferą,
- Sypialnia – zaciszna przestrzeń, by odpocząć po aktywnym dniu,
- Łazienka – z przygotowaną instalacją wodno-kanalizacyjną do białego montażu,
- Wiatrołap – praktyczna strefa wejściowa.

Taki układ sprawia, że domek jest funkcjonalny mimo niewielkiego metrażu i doskonale sprawdzi się zarówno dla pary, jak i małej rodziny.

WARIANTY MODELU W



WARIANT W-1



WARIANT W-2



WARIANT W-S1



WARIANT W-S2

WWW.TASKHOME.PL

STAN DEWELOPERSKI: OD 145 000 PLN NETTO

Łączna powierzchnia użytkowa: 27,70m²



Przedstawiona oferta ma charakter informacyjny, nie stanowi oferty handlowej w rozumieniu Art.66.par.1 Kodeksu Cywilnego. Wszystkie przedstawione ceny są cenami netto i obowiązują na dzień 01.03.2026r.

WARIANT W-1

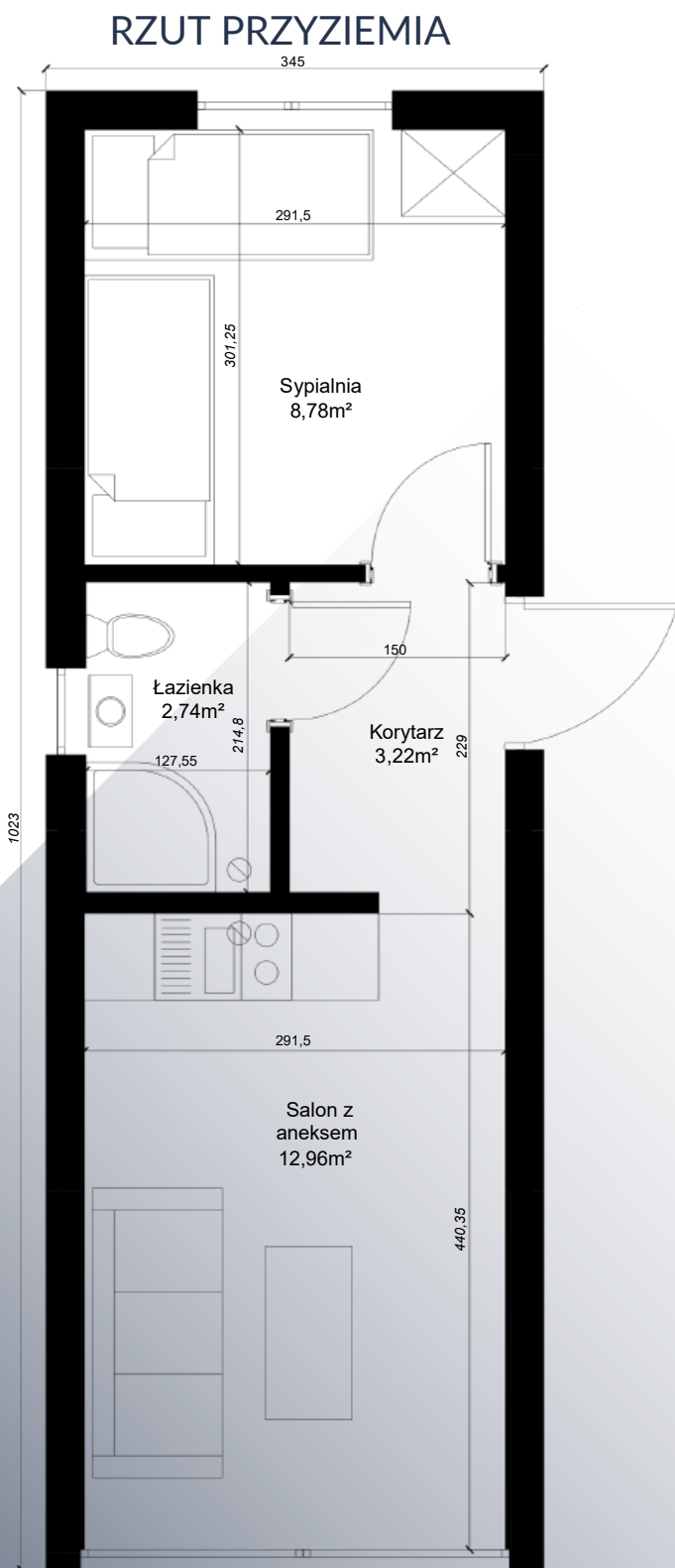

**STAN DEWELOPERSKI
ROZSZERZONY
(wykończenie ścian,
podłóg i sufitu):
OD 167 000 PLN
NETTO**

TRANSPORT I MONTAŻ (DO 15KM OD SIEDZIBY FIRMY): 7 000 PLN

Przedstawiona oferta ma charakter informacyjny, nie stanowi oferty handlowej w rozumieniu Art.66.par.1 Kodeksu Cywilnego. Wszystkie przedstawione ceny są cenami netto i obowiązują do dnia 01.03.2026r.

WWW.TASKHOME.PL



YOUR HOME, OUR TASK

WARIANT W-2

STAN DEWELOPERSKI: OD 79 000 PLN NETTO

Łączna powierzchnia użytkowa: 12,67m²



Przedstawiona oferta ma charakter informacyjny, nie stanowi oferty handlowej w rozumieniu Art.66.par.1 Kodeksu Cywilnego. Wszystkie przedstawione ceny są cenami netto i obowiązują na dzień 01.03.2026r.

WWW.TASKHOME.PL

WARIANT W-2

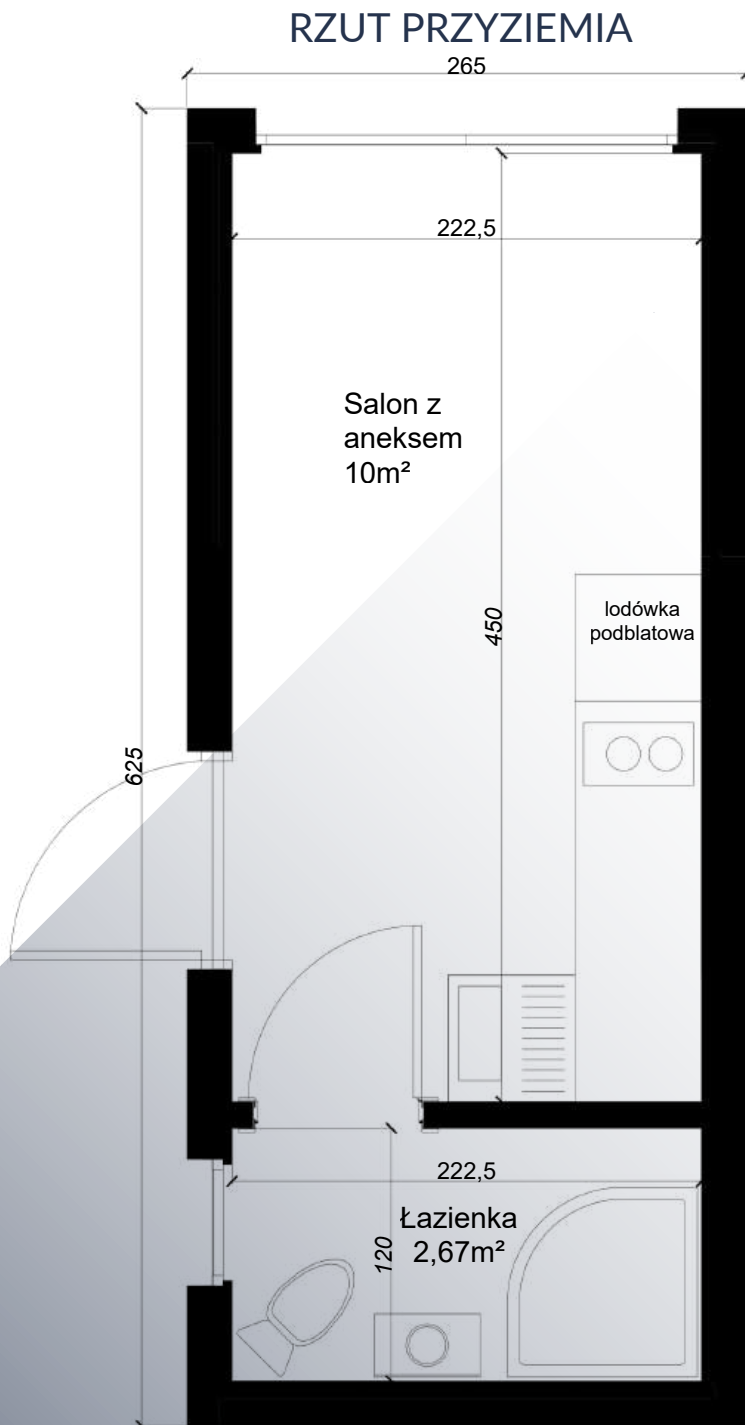

**STAN DEWELOPERSKI
ROZSZERZONY
(wykończenie ścian,
podłóg i sufitu):
OD 95 000 PLN NETTO**

TRANSPORT I MONTAŻ (DO 15KM OD SIEDZIBY FIRMY): 5 000 PLN

Przedstawiona oferta ma charakter informacyjny, nie stanowi oferty handlowej w rozumieniu Art.66.par.1 Kodeksu Cywilnego. Wszystkie przedstawione ceny są cenami netto i obowiązują do dnia 01.03.2026r.

WWW.TASKHOME.PL



WARIANT W-S1

STAN DEWELOPERSKI: OD 150 000 PLN NETTO

Łączna powierzchnia użytkowa: 27,70m²



Przedstawiona oferta ma charakter informacyjny, nie stanowi oferty handlowej w rozumieniu Art.66.par.1 Kodeksu Cywilnego. Wszystkie przedstawione ceny są cenami netto i obowiązują na dzień 01.03.2026r.

WWW.TASKHOME.PL

WARIANT W-S1



RZUT PRZYZIEMIA

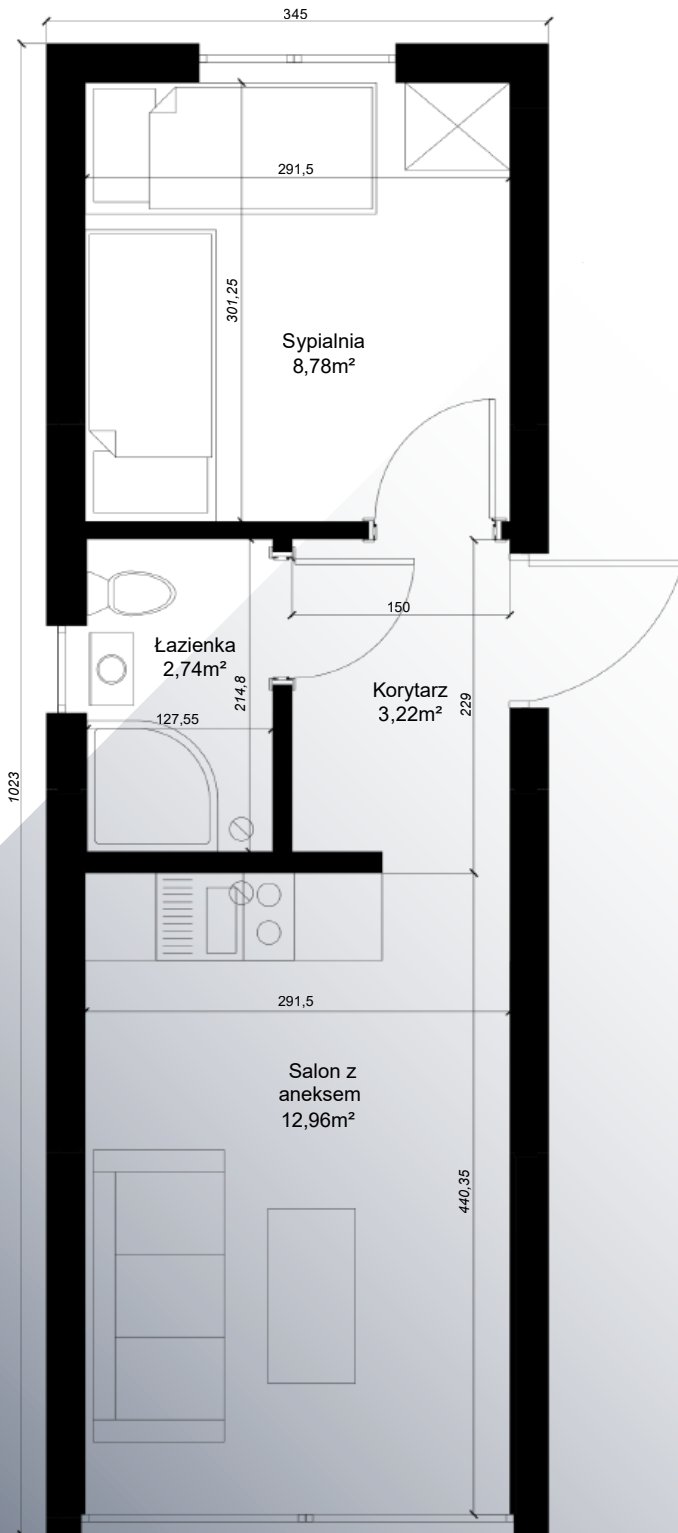

**STAN DEWELOPERSKI
ROZSZERZONY
(wykończenie ścian,
podłóg i sufitu):
OD 178 000 PLN
NETTO**

TRANSPORT I MONTAŻ (DO 15KM OD SIEDZIBY FIRMY): 7 000 PLN

Przedstawiona oferta ma charakter informacyjny, nie stanowi oferty handlowej w rozumieniu Art.66.par.1 Kodeksu Cywilnego. Wszystkie przedstawione ceny są cenami netto i obowiązują do dnia 01.03.2026r.

WWW.TASKHOME.PL



WARIANT W-S2

STAN DEWELOPERSKI: OD 83 000 PLN NETTO

Łączna powierzchnia użytkowa: 12,67m²



Przedstawiona oferta ma charakter informacyjny, nie stanowi oferty handlowej w rozumieniu Art.66.par.1 Kodeksu Cywilnego. Wszystkie przedstawione ceny są cenami netto i obowiązują na dzień 01.03.2026r.

WWW.TASKHOME.PL

WARIANT W-S2



RZUT PRZYZIEMIA

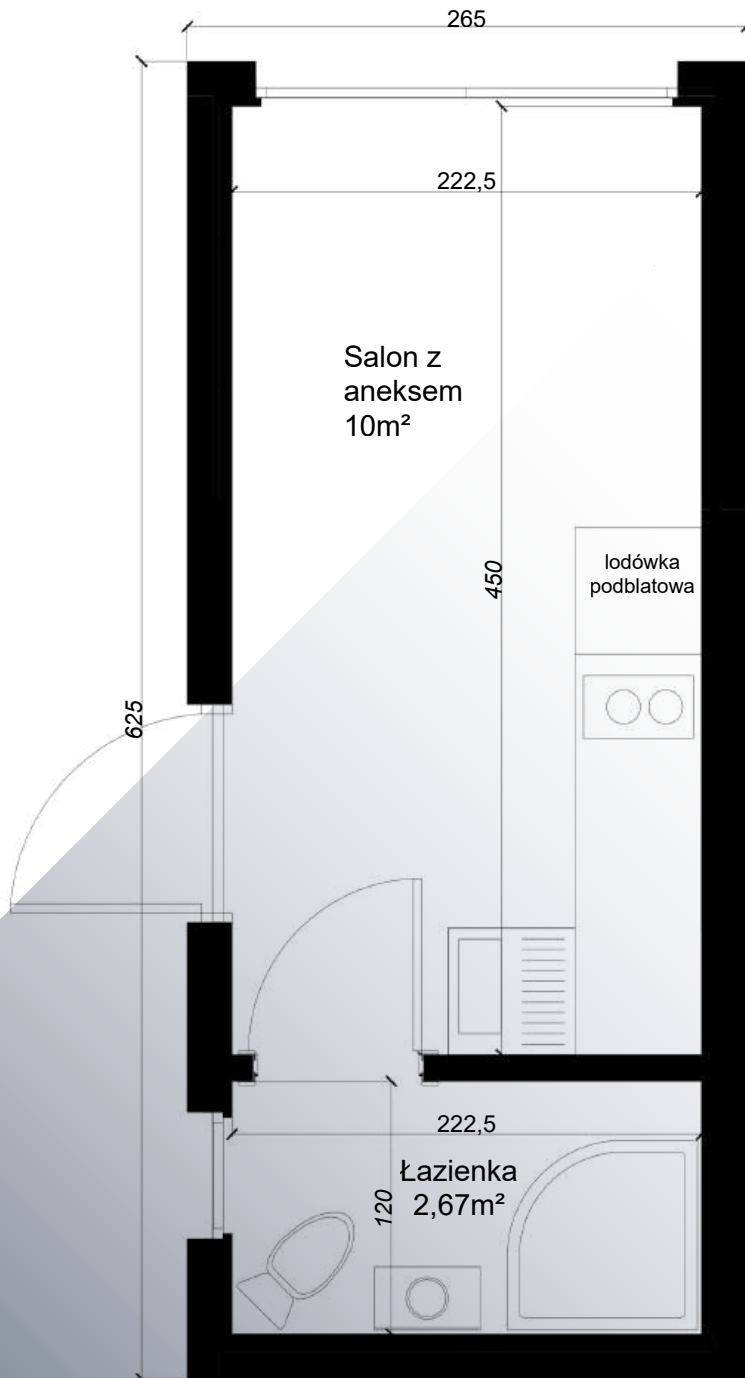

**STAN DEWELOPERSKI
ROZSZERZONY
(wykończenie ścian,
podłóg i sufitu):
OD 99 000 PLN NETTO**

TRANSPORT I MONTAŻ (DO 15KM OD SIEDZIBY FIRMY): 5 000 PLN

Przedstawiona oferta ma charakter informacyjny, nie stanowi oferty handlowej w rozumieniu Art.66.par.1 Kodeksu Cywilnego. Wszystkie przedstawione ceny są cenami netto i obowiązują do dnia 01.03.2026r.

WWW.TASKHOME.PL



CZYNNOŚCI PO STRONIE INWESTORA

Przed podpisaniem umowy

- dostarczenie aktualnych warunków zabudowy lub wyrys i wypisu z miejscowego planu zagospodarowania przestrzennego dla miejsca inwestycji;
- zlecenie wykonania badań geologicznych (według wyników badań – wymiana i zagęszczenie gruntu);
- przesłanie kopii wyników badań geologicznych.

Po podpisaniu umowy

- adaptacja projektu przez osobę posiadającą stosowne uprawnienia
- przesłanie projektu po adaptacji (zatwierdzonego przez odpowiedni organ Administracji Publicznej);
- przesłanie kopii pozwolenia na budowę;
- o ostatecznym terminie rozpoczęcia budowy decyduje termin dostarczenia kompletu dokumentów, uregulowania płatności według schematu zawartego w umowie oraz harmonogramu realizacji Wykonawcy.

Przed rozpoczęciem budowy

- wybranie kierownika budowy;
- zgłoszenie rozpoczęcia robót budowlanych w stosownym oddziale nadzoru budowlanego;
- zlecenie geodezyjnego wytyczenia budynku w terenie.

Podczas trwania budowy

- podstawienie worka na śmieci typu „BIG BAG” lub wyznaczenie miejsca składowania odpadów - utylizacja po stronie Inwestora;
- zapewnienie prądu na czas trwania inwestycji;
- zapewnienie sanitariatu dla pracowników na czas trwania budowy.

TaskHome zastrzega sobie prawo do zmiany producenta materiałów budowlanych, gwarantując przy tym taki sam poziom jakościowy użytych materiałów.

NAJCZĘŚCIEJ ZADAWANE PYTANIA



Czy mogę zmienić układ pomieszczeń?

Tak – układ ścian działowych i instalacji można dopasować do własnych potrzeb.

Czy mogę rozbudować dom w przyszłości?

Tak – technologia modułowa pozwala dodawać segmenty, gdy zmienia się Twoje wymagania. Rozbudowa może odbyć się poprzez dostawienie modułu obok istniejącego domu, ale nie w górę (dostawienie piętra).

Jak długo trwa montaż domu na działce?

Sam montaż czterech segmentów zajmuje jeden dzień, a prace końcowe około 1-1,5 tygodnia.

Czy mogę od razu zacząć prace wykończeniowe?

Tak – dzięki suchej technologii nie trzeba czekać na wyschnięcie materiałów, można od razu przystąpić do aranżacji wnętrza.

Czy istnieje możliwość zainstalowania klimatyzacji i rolet zewnętrznych?

Tak – na prośbę klienta możemy przygotować niezbędne instalacje elektryczne oraz wodno-kanalizacyjne.

Czy mogę założyć instalację fotowoltaiczną na domu?

Oczywiście, pod warunkiem, że konstrukcja dachu jest odpowiednio zaprojektowana i wzmocniona do przenoszenia obciążeń paneli.

Co zawiera stan deweloperski?

Stan deweloperski obejmuje konstrukcję nośną, ocieplenie, stolarkę okienną, drzwi zewnętrzne, obicie ścian płytami od środka, elewację, instalację elektryczną oraz wodno-kanalizacyjną.

Co zawiera stan deweloperski rozszerzony?

Stan deweloperski rozszerzony obejmuje oprócz wszystkich elementów, które są w stanie deweloperskim dodatkowo wykończenie ścian, podłóg i sufitu.



WWW.TASKHOME.PL



YOUR HOME, OUR TASK

**SKONTAKTUJ
SIĘ Z NAMI**



+ 48 669 508 199



domymodulowe@taskomont3.pl



ul. Droga Olchowa 4
86-300 Grudziądz



www.taskhome.pl

